

Changement des paliers de barre antidévers

Voiture : ZX 1.9D Break de 1997, environ 230 000 Km.

Pour commencer, un petit schéma (source : service.citroen.com).

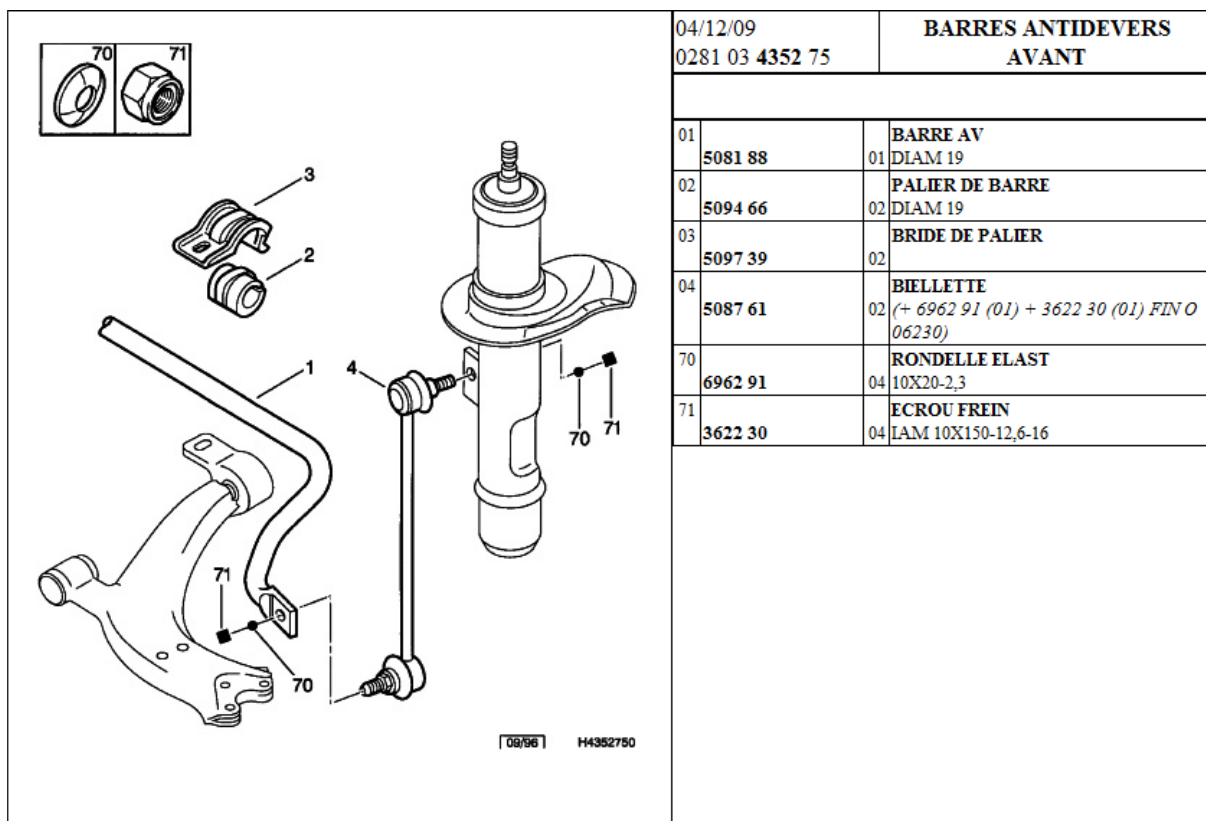

J'ai acheté les paliers de barre chez Citroën. Réf 5094.66; 15,75€ TTC l'unité fin avril 2010.



Après avoir mis la voiture sur chandelles (roues pendantes), j'ai commencé par démonter les deux biellettes. La barre doit pouvoir bouger librement. S'il n'est pas prévu de changer les biellettes, démonter seulement le bas peut être suffisant.

J'ai ensuite changé les paliers côté par côté.

Une petite remarque : j'avais commandé les pièces en même temps que les nouvelles biellettes, sans avoir vérifié l'usure des paliers en place. Le garagiste qui a changé les silentblochs de triangle m'a dit qu'il ne changeait pas ces paliers car ils ne s'usaient pas. Ayant les pièces et prévu de changer les biellettes, je les ai tout de même changés.

En comparant les anciens et les nouveaux paliers, et en comparant la mobilité de la barre antidévers avant/après, il semblerait bien que cette opération soit effectivement inutile.

Il n'y a qu'un seul écrou à dévisser par palier, celui qui est entouré. Prévoir une clé à cliquet équipée d'une douille de 16 pour l'écrou et une clé plate de 16 pour la vis.



Cette vis maintient également le silentbloc arrière du triangle, cela ne m'a pas posé de problème, ce silentbloc est maintenu par une 2^{ème} vis dédiée.



La bride de palier ne demande qu'à sortir !

Lorsque l'écrou est enlevé, il faut manipuler la barre antidévers, en particulier vers le haut, pour permettre à la bride de sortir de son logement (situé à l'arrière).



La bride de palier :



Au passage, on remarque le bosselage, nous y reviendrons plus tard.

Il faut maintenant sortir le palier. Pour cela, il suffit de l'ouvrir puis de forcer pour le sortir. Un tournevis peut aider à l'ouvrir un petit peu plus.

Comparaison d'un ancien et d'un nouveau palier :

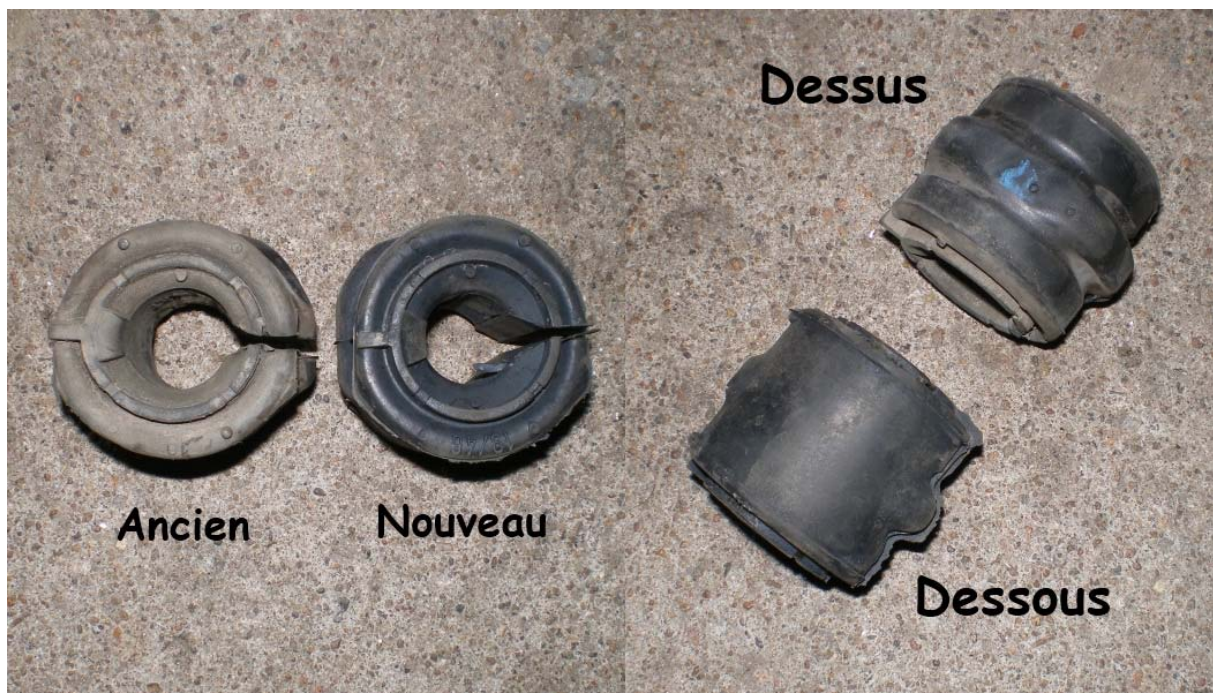

Sur la partie droite de l'image, on peut distinguer le dessus du dessous d'un palier grâce au bosselage qui se loge dans la bride, le dessous étant lisse.

L'ouverture des paliers est orientée vers l'avant du véhicule.

Pour le remontage, on ouvre le palier puis on le met en place sur la barre antidévers. Des ergots à l'intérieur du palier s'alignent avec une encoche sur la barre, ce qui donne la position exacte du palier.



Donc, pour résumer le positionnement du palier :

- L'ouverture vers l'avant du véhicule.
- Le bosselage extérieur vers le haut
- Un bosselage intérieur donne la position transversale (gauche/droite).

Le nouveau palier en position, on manipule de nouveau la barre antidévers pour permettre à la bride de trouver sa place dans son logement arrière, puis on replace l'écrou et on le serre. Je n'ai pas trouvé les couples de serrage.

On peut ensuite passer à l'autre côté, puis remonter les biellettes.